



C-TWYN-EC

Unità di dosaggio bivate - Sistema di pulizia veloce

C-TWYN-EC è l'unità di dosaggio bivate disponibile in varie taglie. Particolarmente indicato per il dosaggio di polveri a difficile scorrimento, granuli, pellet, flakes e fibre. E' disponibile in versione gravimetrica o volumetrica. Nella versione a perdita di peso una cella di carico analogica garantisce alta precisione e ripetibilità. La Serie EC è la soluzione ideale per le linee di produzione dove è richiesta una pulizia veloce ed accurata dell'unità di dosaggio.



PRINCIPIO DI FUNZIONAMENTO

Un singolo motore, grazie a un trasmettitore di moto, oppure due motorizzazioni separate, aziona le viti di dosaggio e un agitatore orizzontale che ha la funzione di impedire la formazione di eventuali ponti e mantenere quindi il flusso di materiale costante. Differenti configurazioni delle viti permettono di dosare qualsiasi tipo di prodotto a qualsiasi portata in modo preciso e costante.

CARATTERISTICHE PRINCIPALI

PULIZIA FACILE E VELOCE

Sia la parte frontale che quella posteriore del dosatore possono essere completamente disassemblate. La parte posteriore è sorretta da delle guide che consentono operazioni di pulizia facili e veloci.

ALTE PRESTAZIONI

C-TWYN-EC garantisce un'alta precisione di dosaggio (+/- 0.5%) in un range 1:20.

AMPIA GAMMA

L'ampia gamma di modelli disponibili permette di dosare portate da 0.2 a 10800 dm³/h.

DESIGN MODULARE

Il design modulare della serie di dosatori C-TWYN-EC permette all'utilizzatore di cambiare materiali e portate semplicemente cambiando le viti di dosaggio e il canotto di uscita.

TRAMOGGE MODULARI

I dosatori della serie C-TWYN-EC sono composti da una tramoggia di dosaggio principale disponibile in varie taglie standard, che può essere se necessario combinata con un'estensione anch'essa disponibile in varie misure.

SISTEMA DI PESATURA

L'unità di dosaggio gravimetrica C-TWYN-EC può essere equipaggiata con un sistema di pesatura a piattaforma o sospeso su telaio.

INSTALLAZIONI

I dosatori C-TWYN-EC sono sempre forniti precablati con scatole di derivazione per consentire un'installazione facile e veloce. C-TWYN-EC può essere installato su un frame singolo oppure in una stazione di dosaggio multicomponente C-MULTY disponibile in differenti configurazioni da 2 a 8 componenti: DS-4, DS-6 e DS-8.

SISTEMA DI CONTROLLO E INDUSTRIA 4.0

Il sistema di controllo può gestire da una singola unità di dosaggio fino a più dosatori e linee di produzione. Il PLC è fornito con protocollo OPC/UA incorporato, che rende ogni macchina modulare e pronta per l'industria 4.0.

HMI

Il sistema di controllo del dosaggio è dotato di un touchscreen HMI intuitivo (7"-9"-15").

OPZIONI DISPONIBILI

Come opzione, i dosatori C-TWYN-EC possono essere equipaggiati di agitatore verticale e possono essere progettati per alte temperature, conformi ATEX e/o FDA

DATI TECNICI

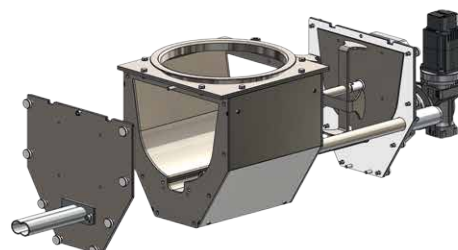
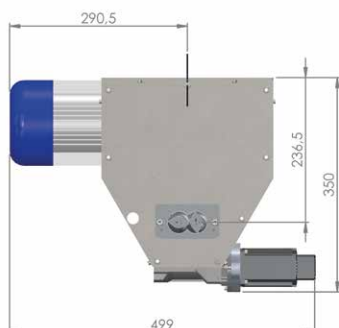
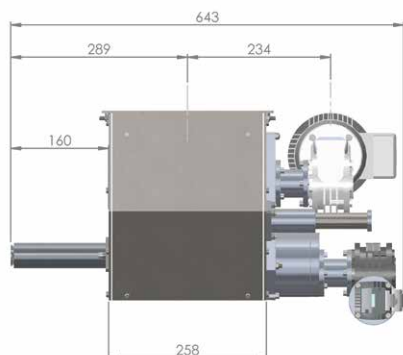

Configurazioni

- Tramoggia Cilindrica 28 lt
- Tramoggia Asimmetrica 60 lt
- Tramoggia Asimmetrica 90 lt
- Estensione Tramoggia 25/50/100 lt
- Dosatore stand alone
- Stazione multicomponente C-MULTY

Configurazioni

- Motore AC
- Motore Brushless
- Singola motorizzazione
- Doppia motorizzazione
- Conformità FDA
- Conformità ATEX

Dati Tecnici

Motore Brushless

- Potenza 0.4 kW
- Tensione 230 V
- Grado di protezione IP55
- Rapporto di riduzione 7:1 / 14:1 / 30:1

Optional

- Agitatore Verticale per tramogge coniche, asimmetriche
- Estensione vite 50 mm
- Agitatore orizzontale per polveri
- Agitatore orizzontale per scaglie o granuli
- Agitatore orizzontale per fibre

Motore AC Motore (Optional)

- Potenza 0.37 kW
- Tensione 230-460/3/50-60Hz
- Grado di protezione IP55
- Rapporto di riduzione 7:1 / 14:1 / 30:1

C-TWYN EC20

Rapporto (Motore Brushless)	rpm (vite)	CONCAVE		AUGER	SPIRAL
		Φ 22 x 11	Φ 22 x 20	Φ 20 x 20	Φ 20 x 20
		dmc/h	dmc/h	dmc/h	dmc/h
30:1	4,6 - 93	0,6 - 12	1 - 21	1,4 - 28	1,8 - 37
14:1	10 - 200	1,3 - 26	2,3 - 46	3 - 60	4 - 80
7:1	20 - 400	2,6 - 52	4,6 - 92	6 - 120	8 - 160
Rapporto (Motore AC)	rpm (vite)	Φ 22 x 11	Φ 22 x 20	Φ 20 x 20	Φ 20 x 20
		dmc/h	dmc/h	dmc/h	dmc/h
30:1	18 - 86	2,3 - 12	4 - 20	5,4 - 25,8	7,2 - 34,4
14:1	40 - 185	5 - 24	9 - 42	12 - 55	16 - 74
7:1	80 - 370	10 - 48	18 - 84	24 - 110	32 - 148

C-TWYN-EC28

Rapporto (Motore Brushless)	rpm (vite)	CONCAVE			AUGER	SPIRAL	
		Φ 32 x 30	Φ 35 x 40	Φ 35 x 50	Φ 32 x 30	Φ 30 x 16	Φ 30 x 30
		dmc/h	dmc/h	dmc/h	dmc/h	dmc/h	dmc/h
30:1	4,6 - 93	8,6 - 174	18 - 362	22 - 446	9,7 - 195	2,8 - 56	6 - 120
14:1	10 - 200	18,7 - 374	29 - 780	48 - 960	21 - 420	6 - 120	13 - 260
7:1	20 - 400	37,4 - 748	78 - 1560	96 - 1920	42 - 840	12 - 240	26 - 520
Rapporto (Motore AC)	rpm (vite)	Φ 32 x 30	Φ 35 x 40	Φ 35 x 50	Φ 32 x 30	Φ 30 x 16	Φ 30 x 30
		dmc/h	dmc/h	dmc/h	dmc/h	dmc/h	dmc/h
30:1	18 - 86	34 - 160	70 - 335	86 - 412	38 - 180	11 - 52	23 - 111
14:1	40 - 185	75 - 345	156 - 721	192 - 888	84 - 388	24 - 111	52 - 240
7:1	80 - 370	150 - 690	312 - 1443	384 - 1776	168 - 777	48 - 222	104 - 480

C-TWYN-EC35

Rapporto (Motore Brushless)	rpm (vite)	CONCAVE		AUGER	SPIRAL	
		Φ 38 x 35	Φ 42 x 40	Φ 42 x 40	Φ 44 x 20	Φ 44 x 40
		dmc/h	dmc/h	dmc/h	dmc/h	dmc/h
30:1	4,6 - 93	12,3 - 246	22,3 - 446,4	22,5 - 450	7,6 - 151	16,2 - 324
14:1	10 - 200	26,7 - 535	36 - 719,3	48,7 - 974,4	16,2 - 324	35-702
7:1	20 - 400	53,5 - 1070	96,7 - 1934,4	97,5 - 1949	32,4 - 648	70-1404
Rapporto (Motore AC)	rpm (vite)	Φ 38 x 35	Φ 42 x 40	Φ 42 x 40	Φ 30 x 16	Φ 30 x 30
		dmc/h	dmc/h	dmc/h	dmc/h	dmc/h
30:1	18 - 86	48,6 - 229	86,8 - 408	88 - 414,4	29,7 - 139,6	29,7-139,6
14:1	40 - 185	107,2 - 504	193,4 - 909	195 - 916	64,8 - 304,5	65-304,6
7:1	80 - 370	214,5 - 1008	386,9 - 1818,4	390 - 1832	129,6 - 609	130-609