



# FBB

## Stazione riempi Big-Bag "FBB"

La serie di stazioni per big-bag FBB è la soluzione modulare di Plantech-CST per riempire automaticamente big-bag e consentire la loro rapida rimozione e sostituzione tramite carrello elevatore o transpallet manuale.



### PRINCIPIO DI FUNZIONAMENTO

Il big-bag viene agganciato alla stazione tramite catene regolabili e fissato al raccordo di ingresso del big bag. Quando il riempimento è completato l'operatore può rimuovere il big-bag pieno. La stazione modulare per big-bag di riempimento FBB può gestire big-bag di diverse dimensioni.

### CARATTERISTICHE PRINCIPALI

#### SISTEMA DI TENSIONAMENTO

Per riempire completamente il big-bag, la stazione di riempimento del big-bag FBB può essere dotata di un sistema automatico gestito da pistoni pneumatici per sollevare le catene e consentire il riempimento completo.

#### SISTEMA DI BLOCCAGGIO TENUTA POLVERE

Quando il prodotto utilizzato è molto polveroso, è possibile installare un sistema di tenuta pneumatica all'ingresso del big-bag per evitare dispersione di polvere nell'ambiente.

#### CONNESSIONE DI DE-POLVERAZIONE

Il raccordo di riempimento può essere dotato di una doppia camera interna da collegare a un sistema di aspirazione per la depolverazione.

#### SISTEMA DI PESATURA

Se necessario, la stazione di riempimento big-bag FBB può essere installata su celle di carico per la pesatura del materiale caricato dal big-bag.

#### INSTALLAZIONE

La stazione di riempimento big-bag FBB viene sempre fornita pre-assemblata e pre-cablata con scatole di derivazione per consentire un'installazione facile e veloce.

#### OPZIONI DISPONIBILI

Come opzione, la stazione big-bag vuota FBB può essere progettata conforme ATEX e / o conforme FDA.

DATI TECNICI

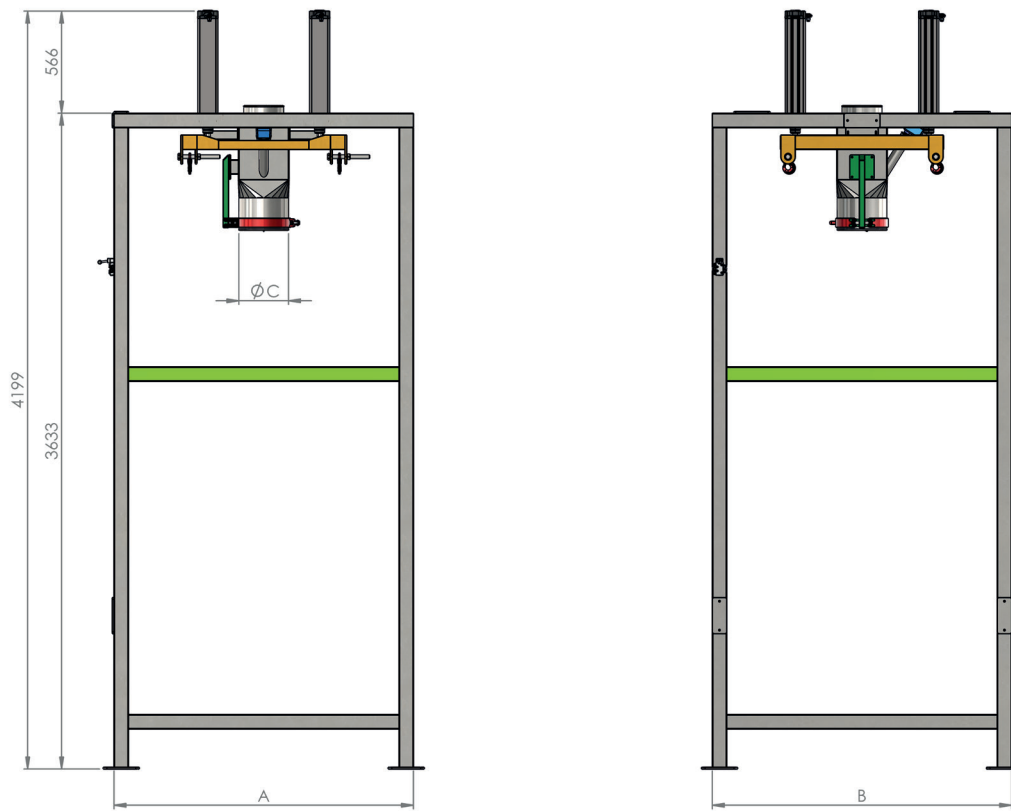

Codice	A [mm]	B [mm]	C [mm]	Dimensione Max Big-Bag			
				a [mm]	b [mm]	h [mm]	Peso [kg]
<b>FBB</b>	1660	1660	273	1200	1200	2500	1500